

CDT-500 CB

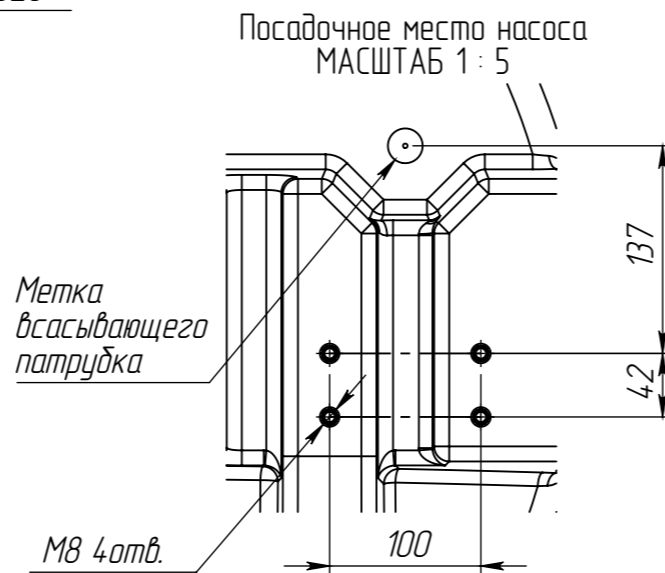

- \*Размеры для справок.
- Дозирующий насос и мешалку устанавливать на винты в закладные элементы М8

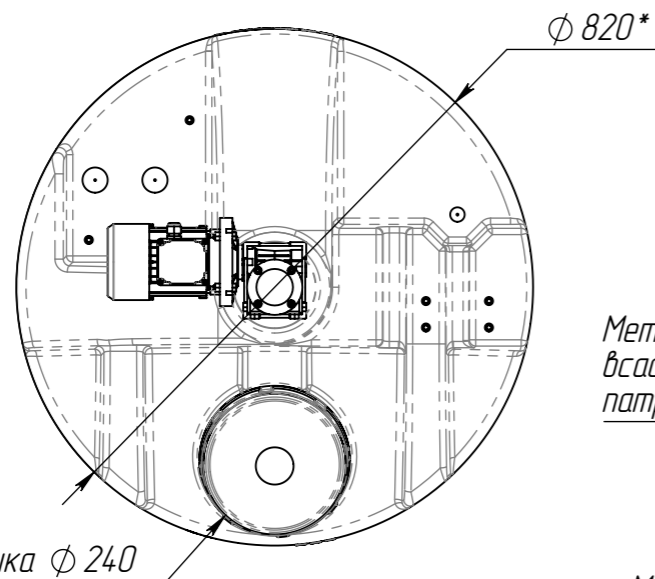
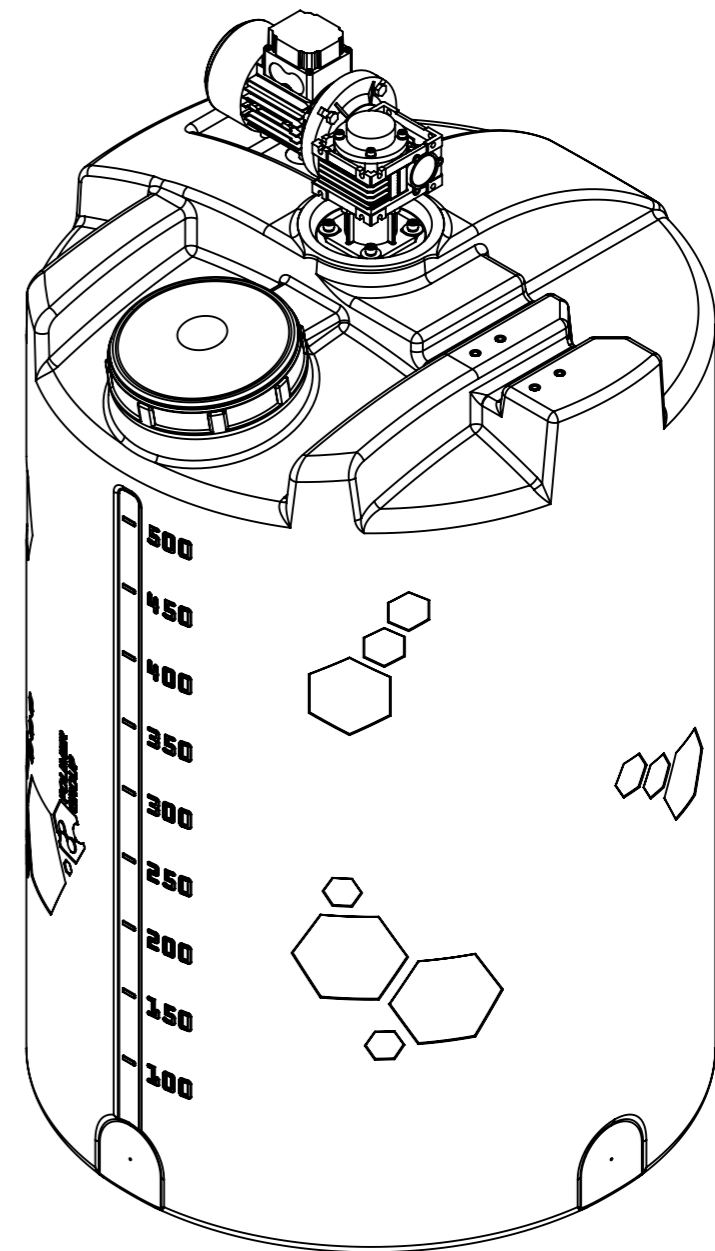
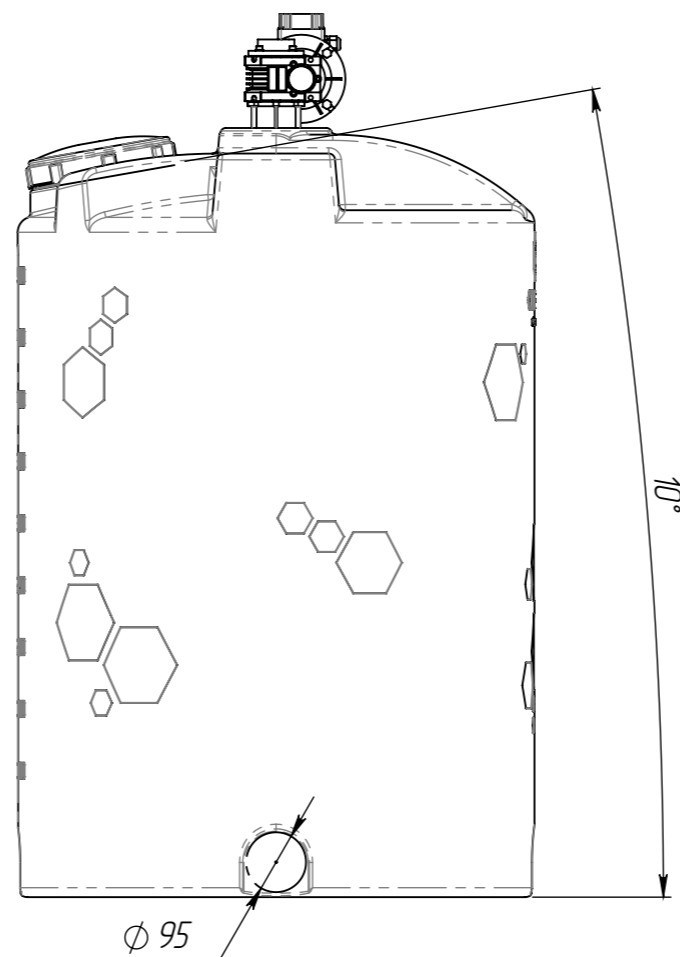
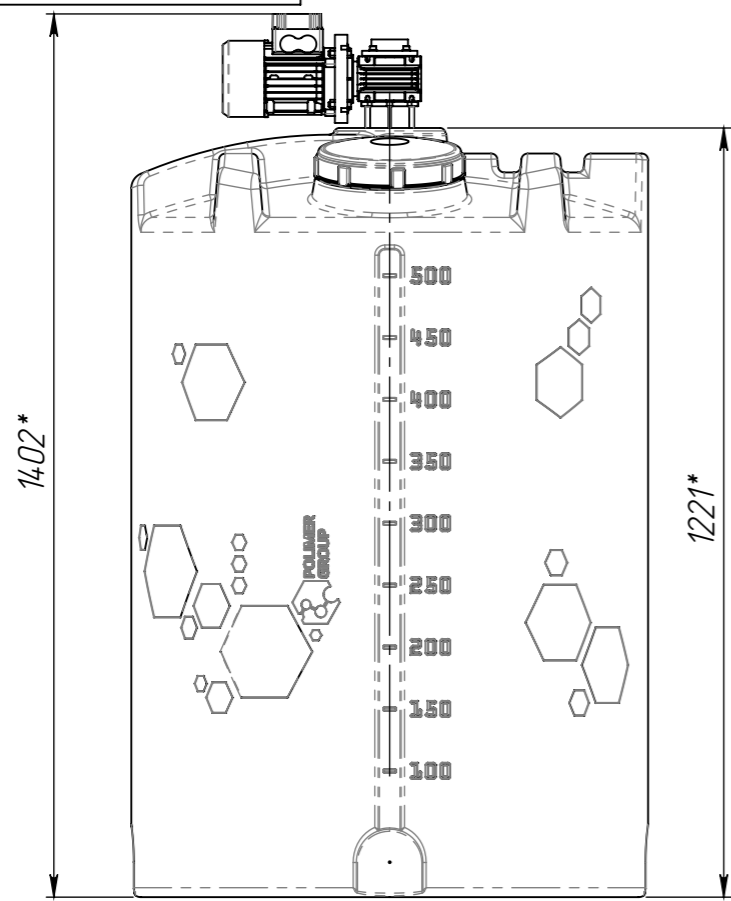
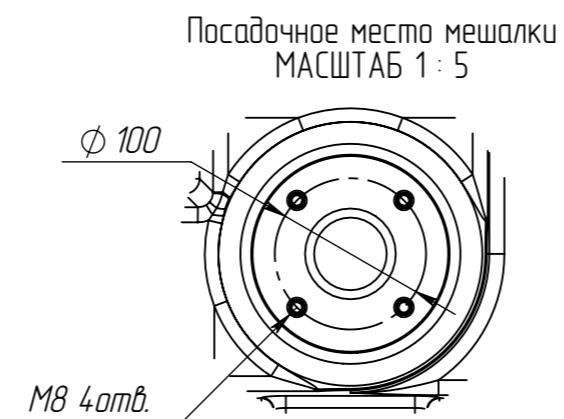
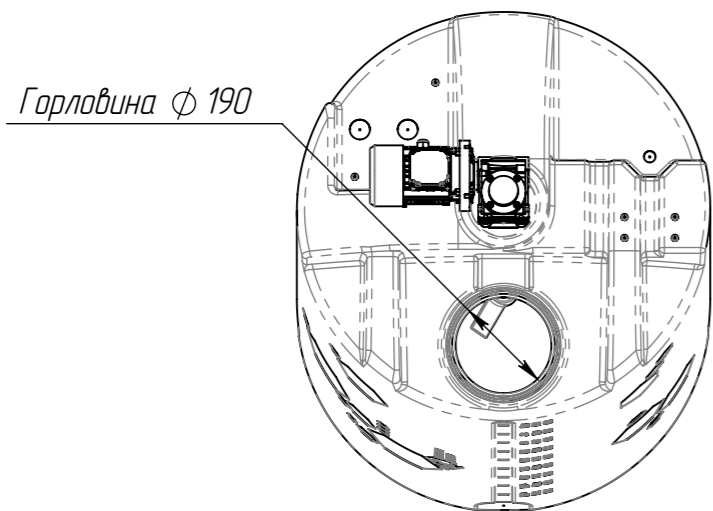

				CDT-500 CB			
Изм.	Лист	№ докум.	Подп.	Дата	Лит.	Масса	Масштаб
Разраб.							1:8
Пров.					Лист 1	Листов 1	
Т. контр.					POLIMER GROUP		
Н. контр.							
Утв.							

Справ. №

Подп. и дата

Инд. № дубл.

Взам. инв. №

Подп. и дата

Инд. № подл.